

CARRI RACCOGLIFRUTTA

* (GB) SELF PROPELLED FRUIT HARVESTER * (D) ERNTEWAGEN *
 (F) AUTOMOTRICES RECOLTE FRUIT * (E) PLATAFORMA

AVANTI

A	mm 1450
B	mm 2430
C	mm 1700
D	mm 1680
E	mm 1700
F	mm 3300
G	mm 1060
H	mm 2050

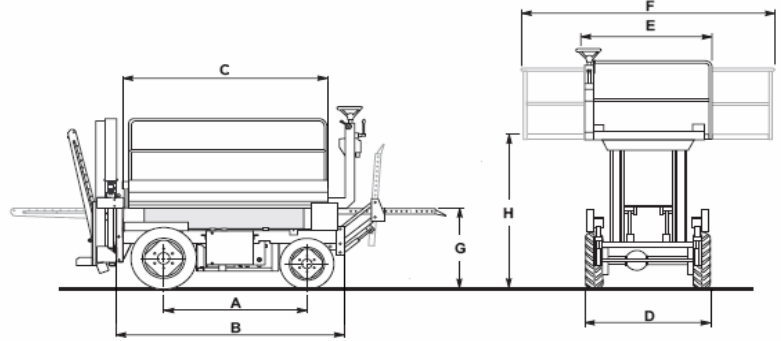

	(I)	(GB)	(D)	(F)	(E)
(I) RUOTE MOTRICI (GB) WHEEL DRIVE (F) ROUES MOTRICES	(D) RAAD ANTRIEB (E) RUEDAS MOTRICES	2 - 4	2 - 4	2 - 4	2 - 4
(I) TRASMISSIONE (GB) TRANSMISSION (F) TRANSMISSION	(D) ANTRIEB (E) TRANSMISSION	IDROSTATICA	HYDROSTATICS	HYDROSTATICS	HYDROSTATIQUE HIDROSTÁTICA
(I) CAMBIO (GB) GEARBOX (F) BOITE DE VITESSE	(D) GETRIBE (E) CAJA DE ENGRANAJES	2 VELOCITA'	2 SPEED	2 GESCHWINDIGKEIT	2 VITESSES 2 VELOCIDADES
(I) VELOCITA' (GB) SPEED (F) VITESSE	(D) GESCHWINDIGKEIT (E) VELOCIDAD	1° - 2° VELOCITA' 0-2,5 / 0-5KM/H	1ST - 2ND SPEED 0-2,5 / 0-5 KM/H	1. - 2. GESCHWINDIGK. 0-2,5 / 0-5KM/H	1E - 2E VITESSE 0-2,5 / 0-5KM/H 1°-2° VELOCIDAD 0-2,5 / 0-5KM/H
(I) FRENO STAZIONAMENTO (GB) PARKING BRAKE (F) FREIN STATIONNEMENT	(D) HANDBREMSE (E) FRENO DE ESTACIONA.	IDRAULICO SUL DIFFERENZIALE ANTERIORE	HYDR. ON THE FRONT DIFFERENTIAL	HYDR. AM VORDERDIFFERENTIAL	HYDR. SUR DIFFERENTIEL ANTERIEUR HIDRAULICO EN DIFERENCIAL DELANTERO
(I) PESO IN MARCIA 2RM (GB) WEIGHT 2WD (F) POIDS 2RM	(D) GEWICHT 2RA (E) PESO 2RM	KG 1390	KG 1390	KG 1390	KG 1390 KG 1390
(I) PESO IN MARCIA 4RM (GB) WEIGHT 4WD (F) POIDS 4RM	(D) GEWICHT 4RA (E) PESO 4RM	KG 1460	KG 1460	KG 1460	KG 1460 KG 1460
(I) MOTORE (GB) ENGINE (F) MOTEUR	(D) MOTOR (E) MOTOR	3 CILINDRI 25 CV	3 CYLINDERS 25 HP	3 ZYLINDER 25 PS	3 CYLINDRES 25 HP 3 CILINDROS 25 HP

OPTIONALS / OPTION / SUR DEMANDE / AUF WUNSCH / OPCION

(I) ELEVATORE ANTERIORE E POSTERIORE A PANTOGRAFO CON RULLIERE (GB) FRONT AND BACK LIFTING WITH ROLLER GATE / (D) VORNE UND HINTEN PARALLELOGRAMMANHEBUNG UND HINTEN SAULENHEBER (F) ELEVATEUR ANT. ET ARR. A PARALLELOGRAMME AVEC ROULEMENTS / (E) ELEVADOR ANTERIOR Y POSTERIOR CON RODAMIENTOS
(I) ELEVATORE ANTERIORE A PANTOGRAFO E POSTERIORE A COLONNA CON RULLIERA (GB) FRONT LIFTING AND BACK RACK FEEDER WITH ROLLER GATE / (D) VORNE PARALLELOGRAMMAHEBUNG UND HINTEN SAULENHEBER (F) ELEVATEUR ANT. A PANTOGRAPH ET ARR. A COLONNE AVEC TRAINS DE ROULEMENT / (E) ELEVADOR ANT. CON PANTOGRAFO Y PARTE CON COLUMNA CON SERIE DE RODAMIENTOS
(I) GRUPPO COMPRESSORE 400 LITRI (5 PRESE D'ARIA) (GB) COMPRESSOR SET 400 LT / (D) 400 L - KOMPRESSOR (F) GROUPE COMPRESSEUR AIR 400 LTS / (E) GRUPO COMPRESOR DE AIRE 400 LITROS
(I) GRUPPO COMPRESSORE 600 LITRI (5 PRESE D'ARIA) (GB) COMPRESSOR SET 600 LT / (D) 600 L - KOMPRESSOR (F) GROUPE COMPRESSEUR AIR 600 LTS / (E) GRUPO COMPRESOR DE AIRE 600 LITROS
(I) FRENO IDRAULICO SU 4 RUOTE (GB) HYDRAULIC BRAKE FOR 4 WHEELS / (D) HYDRAULISCHE BREMSE AM 4 REIFEN / (F) FREIN HYDRAULIQUE SUR 4 ROUTES / (E) FRENOS HIDRÁULICOS SOBRE LOS 4 RUEDAS
(I) GUIDA AUTOMATICA D'AVANZAMENTO (GB) AUTOMATIC MOVING FORWARD DRIVE / (D) AUTOMATISCHE LENKUNG
(F) GUIDE AUTOMATIQUE D'AVANCEMENT / (E) GUIA AUTOMATICA DE DESAROLLO

SHORTER

A	mm 1400
B	mm 2200
C	mm 1700
D	mm 1300
E	mm 1280
F	mm 2400
G	mm 1030
H	mm 1910

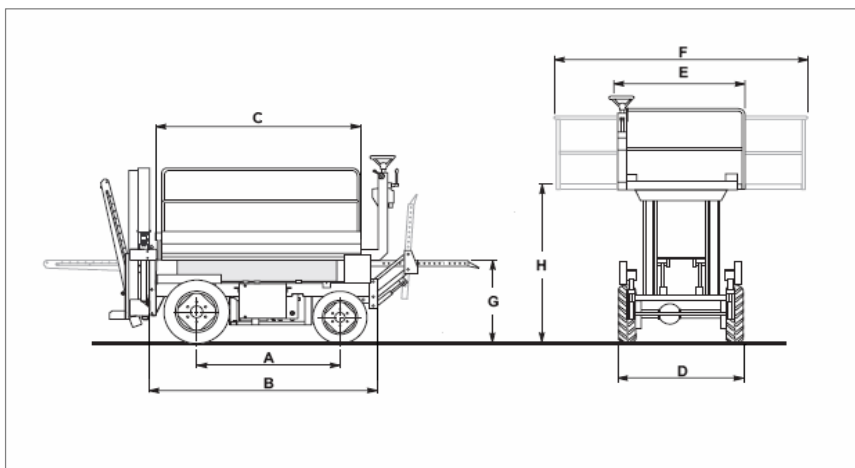

		(I)	(GB)	(D)	(F)	(E)
(I) RUOTE MOTRICI						
(GB) WHEEL DRIVE	(D) RAAD ANTRIEB	2 - 4	2 - 4	2 - 4	2 - 4	2 - 4
(F) ROUES MOTRICES	(E) RUEDAS MOTRICES					
(I) TRASMISSIONE						
(GB) TRANSMISSION	(D) ANTRIEB	IDROSTATICA	HYDROSTATICS	HYDROSTATICS	HYDROSTATIQUE	HIDROSTÁTICA
(F) TRANSMISSION	(E) TRANSMISIÓN					
(I) CAMBIO						
(GB) GEARBOX	(D) GETRIBE	2 VELOCITA'	2 SPEED	2 GESCHWINDIGKEIT	2 VITESSES	2 VELOCIDADES
(F) BOITE DE VITESSE	(E) CAJA DE ENGENRAJES					
(I) VELOCITA'						
(GB) SPEED	(D) GESCHWINDIGKEIT	1° - 2° VELOCITA'	1ST - 2ND SPEED	1. - 2. GESCHWINDIGK.	1E - 2E VITESSE	1° - 2° VELOCIDAD
(F) VITESSE	(E) VELOCIDAD	0-2,5 / 0-5KM/H	0-2,5 / 0-5 KM/H	0-2,5 / 0-5KM/H	0-2,5 / 0-5KM/H	0-2,5 / 0-5KM/H
(I) FRENO STAZIONAMENTO						
(GB) PARKING BRAKE	(D) HANDBREMSE	IDRAULICO SU	HYDRAULIC ON	HYDRAULISCH	HYDRAULIC SUR	HIDRAULICO EN
(F) FREIN STATIONNEMENT	(E) FRENO DE ESTACIONA.	2 RUOTE	2 WHEELS	AUF 2 RÄDER	2 ROUES	2 RUEDAS
(I) PESO IN MARCIA 2RM						
(GB) WEIGHT 2WD	(D) GEWICHT 2RA	KG 1390	KG 1390	KG 1390	KG 1390	KG 1390
(F) POIDS 2RM	(E) PESO 2RM					
(I) PESO IN MARCIA 4RM						
(GB) WEIGHT 4WD	(D) GEWICHT 4RA	KG 1460	KG 1460	KG 1460	KG 1460	KG 1460
(F) POIDS 4RM	(E) PESO 4RM					
(I) MOTORE						
(GB) ENGINE	(D) MOTOR	2 CILINDRI	2 CYLINDERS	2 ZYLINDER	2 CYLINDRES	2 CILINDROS
(F) MOTEUR	(E) MOTOR	18 CV	18 HP	18 PS	18 HP	18 HP

OPTIONALS / OPTION / SUR DEMANDE / AUF WUNSCH / OPCION

(I) ELEVATORE ANTERIORE E POSTERIORE A PANTOGRAFO CON RULLIERE
(GB) FRONT AND BACK LIFTING WITH ROLLER GATE / (D) VORNE UND HINTEN PARALLELOGRAMMANHEBUNG UND HINTEN SAULENHEBER
(F) ELEVATEUR ANT. ET ARR. À PARALLELOGRAMME AVEC ROUEMENTS / (E) ELEVADOR ANTERIOR Y POSTERIOR CON
(I) ELEVATORE ANTERIORE A PANTOGRAFO E POSTER. A COLONNA CON RULLIERA
(GB) FRONT LIFTING AND BACK RACK FEEDER WITH ROLLER GATE / (D) VORNE PARALLELOGRAMMAHEBUNG UND HINTEN SAULENHEBER
(F) ELEVATEUR ANT. A PANTOGRAPHET ET ARR. A COLONNE AVEC TRAINS DE ROULEMENT / (E) ELEVADOR ANT. CON PANTÓGRAFO Y PARTE CON COLUMNA CON SERIE DE RODAMIENTOS
(I) GRUPPO COMPRESSORE 400 LITRI (5 PRESE D'ARIA)
(GB) COMPRESSOR SET 400 LT / (D) 400 L - KOMPRESSOR
(F) GROUPE COMPRESSEUR DE TAILLE 400 LTS / (E) GRUPO COMPRESOR DE AIRE 400 LITROS
(I) MAGGIORAZIONE PER OMOLOGAZIONE STRADALE ITALIANA
2RM 2RST
4RM 4RST
(I) GUIDA AUTOMATICA D'AVANZAMENTO
(GB) AUTOMATIC MOVING FORWARD DRIVE / (D) AUTOMATISCHE LENKUNG
(F) GUIDE AUTOMATIQUE D'AVANCEMENT / (E) GUIA AUTOMATICA DE DESARROLLO

JEEGGER

A	mm 1970
B	mm 3434
C	mm 3000
D	mm 1930
E	mm 1900
F	mm 3250
G	mm 1080
H	mm 2700

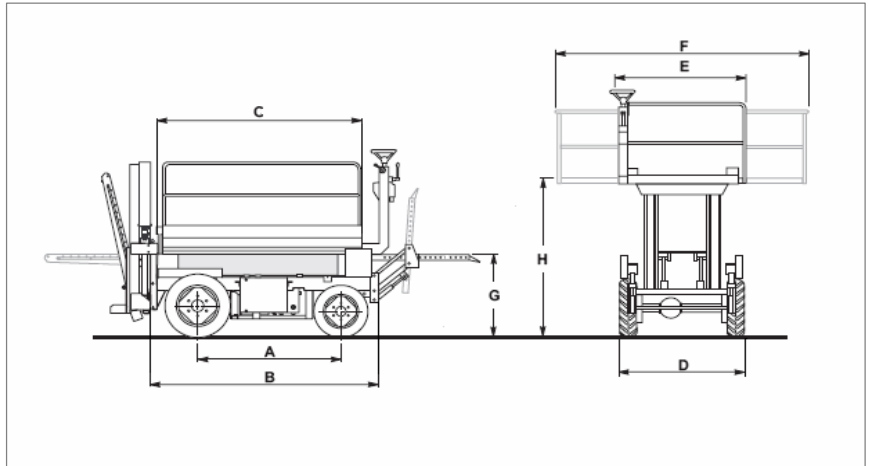

	(I)	(GB)	(D)	(F)	(E)
(I) RUOTE MOTRICI (GB) WHEEL DRIVE (F) ROUES MOTRICES	(D) RAAD ANTRIEB (E) RUEDAS MOTRICES	2 - 4	2 - 4	2 - 4	2 - 4
(I) TRASMISSIONE (GB) TRANSMISSION (F) TRANSMISSION	(D) ANTRIEB (E) TRANSMISSION	IDROSTATICA	HYDROSTATICS	HYDROSTATICS	HYDROSTATIQUE HIDROSTÁTICA
(I) CAMBIO (GB) GEARBOX (F) BOITE DE VITESSE	(D) GETRIBE (E) CAJA DE ENGRANAJES	2 VELOCITA'	2 SPEED	2 GESCHWINDIGKEIT	2 VITESSES 2 VELOCIDADES
(I) VELOCITA' (GB) SPEED (F) VITESSE	(D) GESCHWINDIGKEIT (E) VELOCIDAD	1° - 2° VELOCITA' 0-3,5 / 0-7KM/H	1ST - 2ND SPEED 0-3,5 / 0-7KM/H	1. - 2. GESCHWINDIGK. 0-3,5 / 0-7KM/H	1E - 2E VITESSE 0-3,5 / 0-7KM/H 1°-2° VELOCIDAD 0-3,5 / 0-7KM/H
(I) FRENO STAZIONAMENTO (GB) PARKING BRAKE (F) FREIN STATIONNEMENT	(D) HANDBREMSE (E) FRENO DE ESTACIONA.	NEGATIVO	NEGATIVE	NEGATIV	NEGATIF NEGATIVO
(I) PESO IN MARCIA 4RM (GB) WEIGHT 4WD (F) POIDS 4RM	(D) GEWICHT 4RA (E) PESO 4RM	KG 2620	KG 2620	KG 2620	KG 2620 KG 2620
(I) MOTORE (GB) ENGINE (F) MOTEUR	(D) MOTOR (E) MOTOR	3 CILINDRI 25 CV	3 CYLINDERS 25 HP	3 ZYLINDER 25 PS	3 CYLINDRES 25 HP 3 CILINDROS 25 HP

OPTIONALS / OPTION / SUR DEMANDE / AUF WUNSCH / OPCION

(I) ELEVATORE ANTERIORE A PANTOGRAFO E POSTER. A COLONNA CON RULLIERA (GB) FRONT LIFTING AND BACK RACK FEEDER WITH ROLLER GATE / (D) VORNE PARALLELOGRAMMAHEBUNG UND HINTEN SAULENHEBER (F) ELEVATEUR ANT. A PANTOGRAPHES ET ARR. A COLONNE AVEC TRAINS DE ROULEMENT / (E) ELEVADOR ANT. CON PANTÓGRAFO Y PARTE CON COLUMNA CON SERIE DE RODAMIENTOS
(I) GRUPPO COMPRESSORE 400 LITRI (5 PRESE D'ARIA) (GB) COMPRESSOR SET 400 LT / (D) 400 L - KOMPRESSOR (F) GROUPE COMPRESSEUR DE TAILLE 400 LTS / (E) GRUPO COMPRESOR DE AIRE 400 LITROS
(I) GRUPPO COMPRESSORE 600 LITRI (5 PRESE D'ARIA) (GB) COMPRESSOR SET 600 LT / (D) 600 L - KOMPRESSOR (F) GROUPE COMPRESSEUR DE TAILLE 600 LTS / (E) GRUPO COMPRESOR DE AIRE 600 LITROS
(I) GUIDA AUTOMATICA D'AVANZAMENTO (GB) AUTOMATIC MOVING FORWARD DRIVE / (D) AUTOMATICHE LENKUNG (F) GUIDE AUTOMATIQUE D'AVANCEMENT / (E) GUIA AUTOMATICA DE DESARROLLO
(I) TRASLAZIONE IDRAULICA BINS (GB) BINS HYDRAULIC SIDE SHIFT / (D) BINS HYDRAULISCHE SEITEN VERSCHIEBUNG (F) TRANSLATEUR HYDRAULIC BINS / (E) DESPALZAMIENTO LATERAL HIDRAULICO BINS

**AVANTI
SHORTER
JEEGGER**

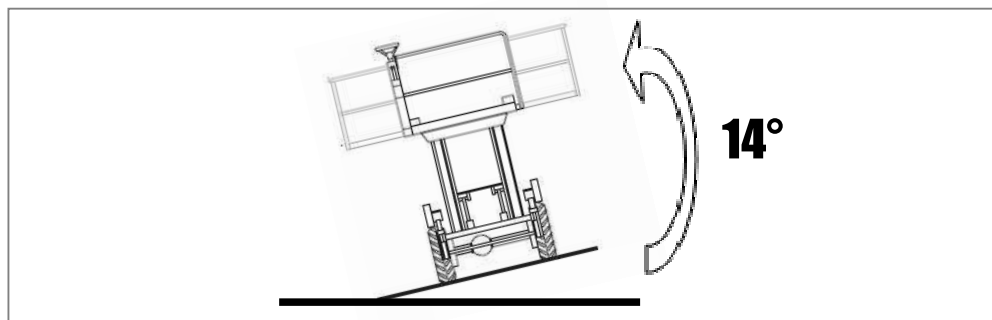

**AVANTI
SHORTER
JEEGGER**

PNEUMATICI / TYRE / REIFEN / PNEUS / PNEUMATICOS

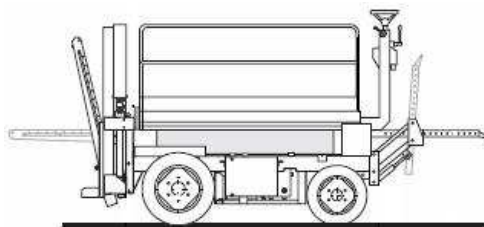

AVANTI 2RM RST:

215-70R15

AVANTI 4RM 4RST:

10,0/75-15,3 10 PR

SHORTER 2RM 2RST:

200-70R16

SHORTER 4RM 4RST:

750-16

JEEGGER 2RM 2RST:

10,0/75-15,3 10 PR

JEEGGER 4RM 4RST:

10,0/75-15,3 10 PR

AVANTI 2RM 2RST:

10,0/75-15,3 10PR

AVANTI 4RM 4RST:

10,0/75-15,3 10PR

SHORTER 2RM 2RST:

7,00 - 12

SHORTER 4RM 4RST:

750-16

JEEGGER 2RM 2RST:

11-5-80-3 8 PR

JEEGGER 4RM 4RST:

10,0/75-15,3 10 PR

**AVANTI
SHORTER
JEEGGER**

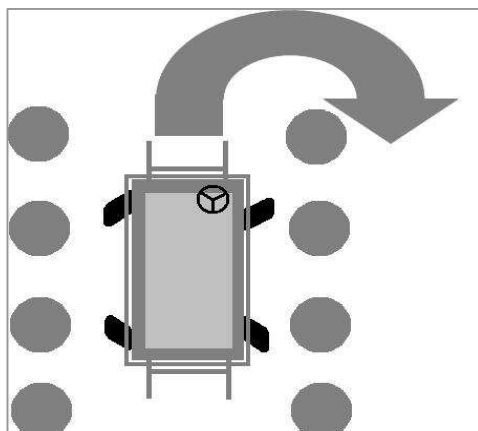

AVANTI 2RM RST:

3,45 MT

AVANTI 4RM 4RST:

1,6 MT

SHORTER 2RM 2RST:

3,45 MT

SHORTER 4RM 4RST:

1,6 MT

JEEGGER 2RM 2RST:

3,6 MT

JEEGGER 4RM 4RST:

1,45 MT